

CARATTERISTICHE TECNICHE PRODOTTI

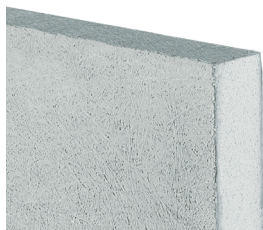

LASTRE FIREGUARD® 13



Utilizzo: protezioni strutturali, riqualificazioni, pareti, contropareti, controsoffitti.

Descrizione: le lastre FIREGUARD® 13 sono costituite da silicati e solfati di calcio, esenti da amianto, sono prodotte per laminazione con controllo dell'essiccazione in stabilimento. Garantiscono un elevato isolamento termico in caso di incendio, rendendole adatte in tutti i casi ove necessiti una protezione antincendio passiva. Sono incombustibili (classe A1 di reazione al fuoco). Le lastre FIREGUARD® 13 garantiscono resistenza meccanica ed una elevata resistenza all'umidità e agli agenti atmosferici.

Applicazione: le lastre FIREGUARD® 13 vengono fissate mediante fissaggi meccanici (viti o tasselli). È necessario rispettare le indicazioni contenute nelle specifiche certificazioni, in relazione alle tipologie adottate. Nei sistemi di placcaggio le lastre FIREGUARD® 13 sono solitamente certificate senza la stuccatura dei giunti. Nel caso per motivi di finitura estetica se ne desidera la stuccatura occorre posizionare i sistemi di fissaggio ad interasse 250 mm, lungo i bordi della lastra ed in mezzeria. Occorre utilizzare stucco a base gesso FIREGUARD COMPOUND applicato con nastro in rete o nastro in fibra di vetro.

DATI TECNICI	VALORI
Marchio CE	EN 15283-1
Spessore	12,7 mm
Larghezza	1200 mm
Lunghezza	2000 mm
Peso	10,2 kg/m ²
Modulo di elasticità	>2500 MPa
Resistenza a compressione	>8,5 MPa
Resistenza a flessione	>7,6 MPa
Resistenza all'estrazione del chiodo	>850 N
Resistenza all'impatto della palla	Nessun danno
Tolleranze lineari	+ /- 3 mm
Tolleranze sullo spessore	+ /- 0,8 mm
Squadro	A squadra
Profondità del giunto longitudinale	1,5 mm
Dilatazione termica lineare	0,011 mm/C°/m
Conducibilità termica	0,30 W/mC°
Resistenza ai batteri	0 (nessuna crescita)
Resistenza ai funghi	0 (nessuna crescita)
Reazione al fuoco	A1 (incombustibile)

LASTRE FIREGUARD® 25

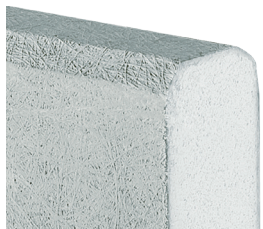

Utilizzo: protezioni strutturali, riqualificazioni, pareti, contropareti, controsoffitti, protezione canalizzazioni di servizio.

Descrizione: le lastre FIREGUARD® 25 sono costituite da silicati e solfati di calcio, esenti da amianto, sono prodotte per laminazione con controllo dell'essiccazione in stabilimento. Garantiscono un elevato isolamento termico in caso di incendio, rendendole adatte in tutti i casi ove necessiti una protezione antincendio passiva. Sono incombustibili (classe A1 di reazione al fuoco). Le lastre FIREGUARD® 25 garantiscono resistenza meccanica ed una elevata resistenza all'umidità e agli agenti atmosferici.

Applicazione: le lastre FIREGUARD® 25 vengono fissate mediante fissaggi meccanici (viti o tasselli). È necessario rispettare le indicazioni contenute nelle specifiche certificazioni, in relazione alle tipologie adottate. Nei sistemi di placcaggio le lastre FIREGUARD® 25 sono solitamente certificate senza la stuccatura dei giunti. Nel caso per motivi di finitura estetica se ne desidera la stuccatura occorre posizionare i sistemi di fissaggio ad interasse 250 mm, lungo i bordi della lastra ed in mezzeria. Occorre utilizzare stucco a base gesso FIREGUARD COMPOUND applicato con nastro in rete o nastro in fibra di vetro.

DATI TECNICI	VALORI
Marchio CE	EN 15283-1
Spessore	25,4 mm
Larghezza	600 mm
Lunghezza	2200 mm
Peso	20,4 kg/m ²
Modulo di elasticità	>2500 MPa
Resistenza a compressione	>8,5 MPa
Resistenza a flessione	>7,6 MPa
Resistenza all'estrazione del chiodo	>850 N
Resistenza all'impatto della palla	Nessun danno
Tolleranze lineari	+ /- 3 mm
Tolleranze sullo spessore	+ /- 0,8 mm
Squadro	A squadra
Profondità del giunto longitudinale	1,5 mm
Dilatazione termica lineare	0,011 mm/C°/m
Conducibilità termica	0,30 W/mC°
Resistenza ai batteri	0 (nessuna crescita)
Resistenza ai funghi	0 (nessuna crescita)
Reazione al fuoco	A1 (incombustibile)



LASTRE FIREGUARD® S



Utilizzo: riqualificazioni pareti.

Descrizione: le lastre FIREGUARD® S sono costituite da silicati a matrice cementizia, esenti da amianto, prodotte in autoclave. Garantiscono un elevato isolamento termico e integrità in caso di incendio, rendendole adatte in tutti i casi ove necessiti una protezione antincendio passiva. Sono incombustibili (classe A1 di reazione al fuoco). Le lastre FIREGUARD® S garantiscono resistenza meccanica ed una elevata resistenza all'umidità.

Applicazione: le lastre FIREGUARD® S vengono fissate mediante fissaggi meccanici (tasselli).

È necessario rispettare le indicazioni contenute nelle specifiche certificazioni, in relazione alle tipologie adottate. Nei sistemi di placcaggio le lastre FIREGUARD® S sono solitamente certificate senza la stuccatura dei giunti.

Nel caso per motivi di finitura estetica se ne desidera la stuccatura occorre posizionare i sistemi di fissaggio ad interasse 250 mm, lungo i bordi della lastra ed in mezzeria. Occorre utilizzare stucco a base gesso FIREGUARD COMPOUND applicato con nastro in rete o nastro in fibra di vetro.

DATI TECNICI	VALORI
Spessore	8 mm
Larghezza	1200 mm
Lunghezza	2400 mm
Peso	9,8 kg/m ²
Modulo di elasticità	>4000 MPa
Resistenza a compressione	>9,1 MPa
Resistenza a flessione	>5,5 MPa
Resistenza all'estrazione del chiodo	>850 N
Tolleranze lineari	+ /- 3 mm
Tolleranze sullo spessore	+ /- 0,8 mm
Squadro	A squadra
Dilatazione termica lineare	>0,19%
Conducibilità termica	0,15 W/mC°
Reazione al fuoco	A1 (incombustibile)

LASTRE NAPER S 12



Utilizzo: controsoffitti.

Descrizione: le lastre NAPER S 12 sono costituite da silicati a matrice cementizia, esenti da amianto, prodotte in autoclave. Garantiscono un elevato isolamento termico e integrità in caso di incendio, rendendole adatte in tutti i casi ove necessiti una protezione antincendio passiva. Sono incombustibili (classe A1 di reazione al fuoco).

Le lastre NAPER S 12 garantiscono resistenza meccanica ed una elevata resistenza all'umidità.

Applicazione: le lastre NAPER S 12 vengono fissate mediante fissaggi meccanici (viti). È necessario rispettare le indicazioni contenute nelle specifiche certificazioni, in relazione alle tipologie adottate.

La rasatura dei giunti e delle teste delle viti dovrà essere eseguita utilizzando stucco a base gesso FIREGUARD COMPOUND applicato con nastro in rete o nastro in fibra di vetro.

DATI TECNICI	VALORI
Spessore	12 mm
Larghezza	1200 mm
Lunghezza	2000 mm
Peso	14,3 kg/m ²
Modulo di elasticità	>4000 MPa
Resistenza a compressione	>9,1 MPa
Resistenza a flessione	>5,5 MPa
Resistenza all'estrazione del chiodo	>850 N
Tolleranze lineari	+ /- 3 mm
Tolleranze sullo spessore	+ /- 0,8 mm
Squadro	A squadra
Dilatazione termica lineare	>0,19%
Conducibilità termica	0,15 W/mC°
Reazione al fuoco	A1 (incombustibile)



LASTRE NAPER S 8 – NAPER S 6



Utilizzo: controsoffitti ispezionabili.

Descrizione: le lastre NAPER S 8 e NAPER S 6 sono costituite da silicati a matrice cementizia, esenti da amianto, prodotte in autoclave. Garantiscono un elevato isolamento termico in caso di incendio, rendendole adatte in tutti i casi ove necessiti una protezione antincendio passiva. Sono incombustibili (classe A1 di reazione al fuoco).

Le lastre NAPER S 8 e NAPER S 6 garantiscono resistenza meccanica ed una elevata resistenza all'umidità.

Applicazione: le lastre NAPER S sono poste in semplice appoggio alla struttura di sostegno a vista. È comunque necessario rispettare le indicazioni contenute nelle specifiche certificazioni, in relazione alle tipologie adottate.

DATI TECNICI		VALORI
Spessore	NAPER S 8	8 mm
	NAPER S 6	6 mm
Larghezza		595 mm
Lunghezza		595 mm
Peso	NAPER S 8	9,8 kg/m ²
	NAPER S 6	7,9 kg/m ²
Modulo di elasticità		>4000 MPa
Resistenza a compressione		>9,1 MPa
Resistenza a flessione		>5,5 MPa
Resistenza all'estrazione del chiodo		>850 N
Tolleranze lineari		+ /- 3 mm
Tolleranze sullo spessore		+ /- 0,8 mm
Squadro		A squadro
Dilatazione termica lineare		>0,19%
Conducibilità termica		0,15 W/mC°
Reazione al fuoco		A1 (incombustibile)

LASTRE FIREGUARD® 45



Utilizzo: condotte di ventilazione ed evacuazione fumi.

Descrizione: le lastre FIREGUARD® 45 sono pannelli autoportanti ad alta densità totalmente privi di amianto composte da silicati, fibre selezionate e additivi inerti. Subiscono un trattamento che rende il prodotto finito totalmente stabile in caso di incendio, ad elevata resistenza meccanica e resistenza all'umidità atmosferica. Sono incombustibili (classe A1 di reazione al fuoco).

Fornite in pannelli autoportanti rigidi e aventi alta stabilità meccanica, resistenza all'abrasione e buone prestazioni al calore e temperatura.

Applicazione: le lastre FIREGUARD® 45 attraverso la loro alta resistenza meccanica consentono l'impiego nelle condizioni più severe. Sono facilmente lavorabili mediante lavorazione meccanica o manuale. I moderni utensili elettrici quali seghe circolari sono senz'altro consigliabili qualora sia richiesta velocità e precisione nella lavorazione del prodotto. Le lastre vengono incollate sui bordi con FIREGUARD GLUE ed avvitate tra loro.

DATI TECNICI		VALORI
Spessore		45 mm
Larghezza		1200 mm
Lunghezza		2000 mm
Peso		700 kg/m ³
Modulo di elasticità		>1200 MPa
Resistenza a compressione		>2,4 MPa
Resistenza a flessione		>3,2 MPa
Resistenza all'estrazione del chiodo		>850 N
Resistenza all'impatto della palla		Nessun danno
Tolleranze lineari		+ /- 3 mm
Tolleranze sullo spessore		+ /- 0,5 mm
Squadro		A squadro
Profondità del giunto longitudinale		/
Dilatazione termica lineare		0,013 mm/C°/m
Conducibilità termica		0,135 W/mC°
Resistenza cicli gelo disgelo		/
Resistenza ai batteri		0 (nessuna crescita)
Resistenza ai funghi		0 (nessuna crescita)
Reazione al fuoco		A1 (incombustibile)
PH - Grado di alcalinità		11



LASTRE UNIPAN 12,5/16

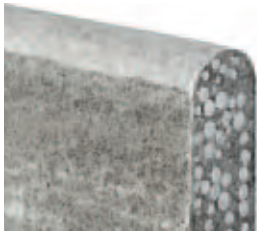

Utilizzo: pareti esterne, protezione impianti fotovoltaici.

Descrizione: Le lastre UNIPAN® sono prodotte in ciclo continuo e ottenute da un impasto di cemento Portland e inerti, con le due facce, fronte e retro, in rete di fibra di vetro con rivestimento polimerico. I bordi longitudinali sono assottigliati ed hanno finitura liscia e sono irrobustiti grazie alla tecnologia EDGETECH®.

Le estremità (bordi di testa) sono squadrate. Sono idonee per la realizzazione di pareti esterne o in luoghi dove necessitano prodotti con elevate resistenze all'acqua, all'umidità ed elevate resistenze agli urti.

Applicazione: le lastre UNIPAN® vengono applicate in modo che estremità e bordi siano aderenti, ma senza forzare. Disporre le lastre con posa orizzontale, ossia in maniera che il bordo longitudinale sia ortogonale all'orditura. Occorre sempre sfalsare i giunti di testa delle lastre. Fissare le lastre UNIPAN® all'orditura di sostegno con viti UNIVIS. Procedere all'avvitamento partendo dal centro della lastra e proseguendo in direzione delle estremità e dei bordi.

Nell'applicare le viti UNIVIS, tenere la lastre UNIPAN® saldamente a contatto con la struttura di sostegno. Distanziare le viti UNIVIS ad interasse massimo di 200 mm per le pareti, di 150 mm per i soffitti.

Le viti UNIVIS dovranno essere avvitate ad una distanza compresa tra 1 e 2 cm lungo i bordi longitudinali e le estremità.

Regolare l'avvitamento in maniera tale che la base della testa sia a filo con la superficie delle lastre UNIPAN® così da ottenere un saldo ancoraggio del pannello all'orditura.

Non avvitare o inserire troppo in profondità i fissaggi.

DATI TECNICI	VALORI
Marchio CE	EN 12467
Spessore	12,5 / 16 mm
Larghezza	1200 mm
Lunghezza	2000 mm
Peso	14,2 / 17,9 kg/m ²
Modulo di elasticità MoE	>3500 MPa
Resistenza a flessione MoR	>8,3 MPa
Resistenza all'estrazione del chiodo	>850 N
Resistenza all'impatto della palla	Nessun danno
Tolleranze lineari	+ /- 3 mm
Tolleranze sullo spessore	+ /- 0,8 mm
Squadro	A squadra
Profondità del giunto longitudinale	1,5 mm
Dilatazione termica lineare	0,013 mm/C°/m
Conducibilità termica	0,39 W/mC°
Resistenza cicli gelo disgelo	100 cicli
Resistenza ai batteri	0 (nessuna crescita)
Resistenza ai funghi	0 (nessuna crescita)
Reazione al fuoco	A1 (incombustibile)
Carico del vento (Lastre sp. 12,5/16 profili int. 400 mm.)	3,6 kPa
Trasmissione del vapore acqueo	1975 g/h m ²
Raggio di curvatura	1,5 m

Le lastre UNIPAN® possono essere tagliate a misura servendosi di un cutter o di un segaccio e di una riga. È possibile utilizzare una sega a motore comunque corredata di dispositivo di raccolta della polvere. È comunque necessario rispettare le indicazioni contenute nelle specifiche certificazioni, in relazione alle tipologie adottate.



COPPELLE PER TIRANTI E COPRITENDITORI "T-REX"

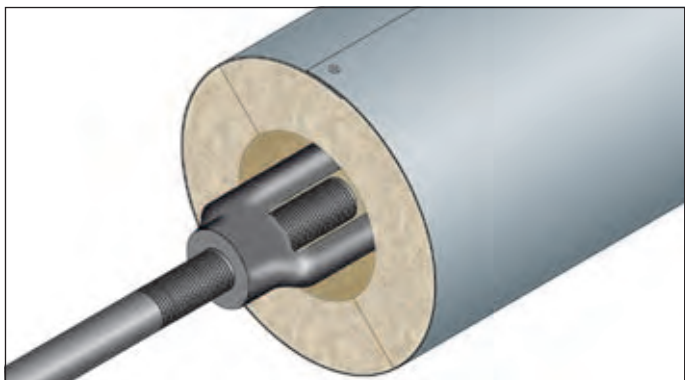
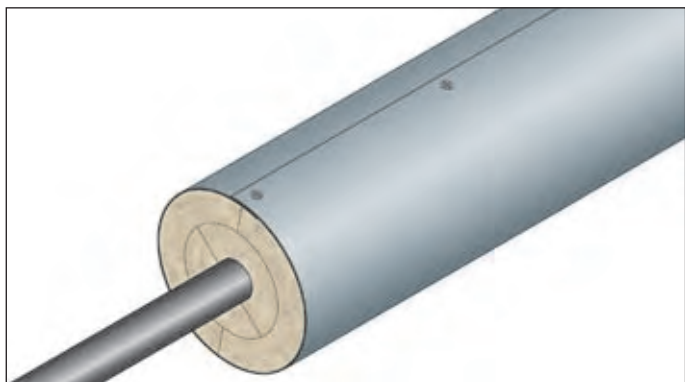

SCHEDA TECNICA COPPELLE	"T-REX" A spessore 13 mm	"T-REX" B spessore 2x13 mm	"T-REX" C spessore 2x25 mm
Resistenza al fuoco	R 30/60	R 60/120	R 120/180
Spessore isolante	13 mm	26 mm	50 mm
Densità isolante	100 kg/m ³ ± 10%		
Diametro esterno	60 mm	86 mm	134 mm
Diametro interno	34 mm	34 mm	34 mm
Lunghezza	1000 mm		
Pesi	0,6 kg/m	1,1 kg/m	2,1 kg/m
Conducibilità termica	0,02 W/mK a 200 °C	0,05 W/mK a 400 °C	0,08 W/mK a 600 °C

SCHEDA TECNICA COPRITENDITORI	"T-REX" A spessore 25 mm	"T-REX" B spessore 50 mm	"T-REX" C spessore 50 mm
Resistenza al fuoco	R 30/60	R 60/120	R 120/180
Spessore isolante	25 mm	50 mm	50 mm
Densità isolante	100 kg/m ³ ± 10%		
Diametro esterno	110 mm	186 mm	284 mm
Diametro interno	60 mm	86 mm	134 mm
Lunghezza	500 mm		
Pesi	1,22 kg/pz		
Conducibilità termica	0,02 W/mK a 200 °C	0,05 W/mK a 400 °C	0,08 W/mK a 600 °C

Utilizzo: protezione tiranti e tenditori strutturali in acciaio

Descrizione: le COPPELLE PER TIRANTI ed i COPRITENDITORI "T-REX" sono composti da feltro in fibre ceramiche biosolubili additivate con miscele di ossido di calcio di silicio e di magnesio rivestite con lamierino in acciaio zincato.

Sono idonei per la protezione antincendio R 30/180 per ogni tipo di tirante metallico fino a 34 mm di diametro.

Le COPPELLE PER TIRANTI ed i COPRITENDITORI "T-REX" sono in classe A1 di reazione al fuoco, sono inalterabili nel tempo e facilissimi da montare.

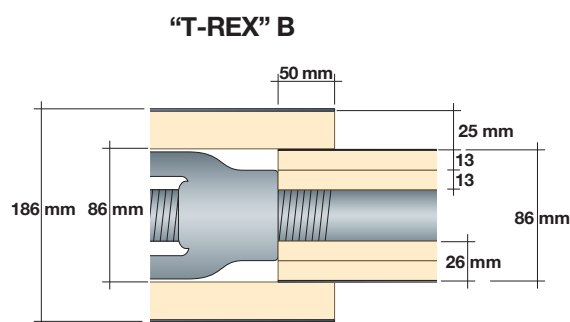
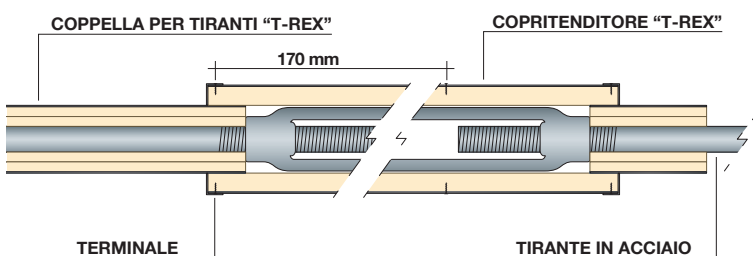

Applicazione: aprire leggermente il guscio metallico con il materiale isolante e inserire il tirante, stringere il guscio metallico ed avvitare le viti auto perforanti a passo 170 mm sui fori predisposti per fare scorrere la coppella da un lato.

Prendere la successiva coppella, inserire il tirante e comprimere il materiale isolante verso la coppella già montata in modo che con un leggero scorrimento del guscio metallico si sormonti con lo stesso la coppella precedentemente montata.

A questo punto mettere la vite auto perforante in modo che sia la

quarta della prima coppella e la prima della seconda; seguire la stessa procedura per le successive coppelle. In prossimità del tenditore avvicinare le coppelle del tirante il più possibile allo stesso sui due lati, poi allargare il copritenditore in modo da avvolgere il tenditore e sormontare le coppelle, stringere il copritenditore ed avvitare la vite auto perforante nella perforatura centrale.

Montare sui due lati del copritenditore il terminale in alluminio e fissarlo con le viti auto perforanti nelle perforature alle due estremità del copritenditore.



BOTOLA D'ISPEZIONE PER SETTI/CAVEDI "GB"

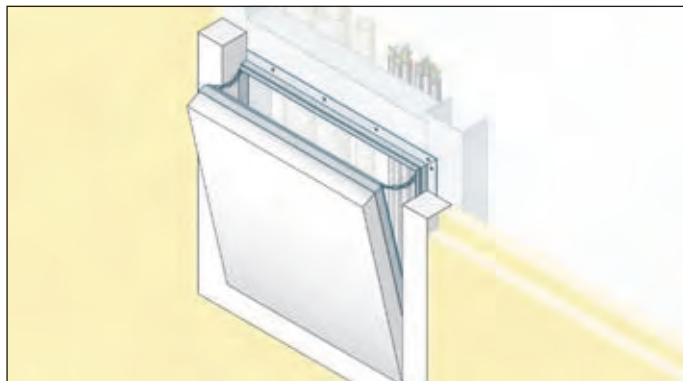

Utilizzo: portello d'ispezione per setti/cavedi

Descrizione: la BOTOLA D'ISPEZIONE PER SETTI/CAVEDI "GB" è un portello per l'ispezione delle reti impiantistiche certificato per l'utilizzo in setti.

È costituita da profili in alluminio con lastra di gesso rivestito ignifugo da 50 mm. I due telai della botola di ispezione sono composti da quattro profili solidamente saldati l'uno all'altro mediante un procedimento speciale con l'aggiunta di una cornice in gesso rivestito ignifugo esterna della larghezza di 55 mm ed interna di 25 mm. Grazie al doppio strato posteriore si ottiene la protezione dovuta. La botola viene fornita con due o più catene di sicurezza da riagganciare dopo ogni apertura in modo da evitare incidenti. Tra il telaio e lo sportello viene lasciata una fuga di 1,5 mm che è provvista di una guarnizione profilata antincendio (ad espansione). Le chiusure a scatto, invisibili, aprono con una semplice pressione la botola d'ispezione.

Applicazione: Setti e pareti in lastre in calcio silicato e cartongesso pag. 156

SCHEDA TECNICA

Resistenza al fuoco

EI 120

Dimensioni

AxB:
200x200 mm, 300x300 mm,
400x400 mm, 450x450 mm,
500x500 mm, 600x600 mm,
1000x1500 mm.

Foro Muro:
misura sportello + 110 mm

Foro Luce:
misura sportello - 55 mm

D: 55 mm

E: 30 mm

Z: 80 mm

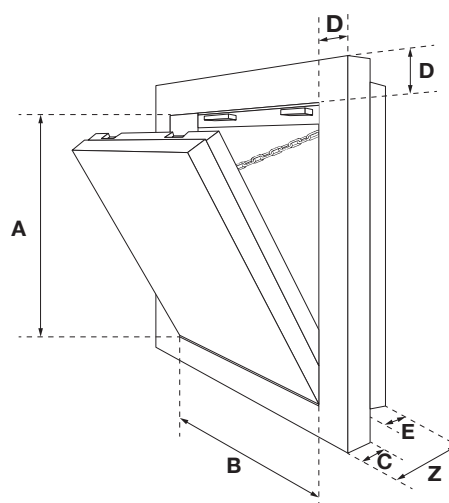



BOTOLA D'ISPEZIONE "GB-REI 120" PER CONTROSOFFITTO REI 120

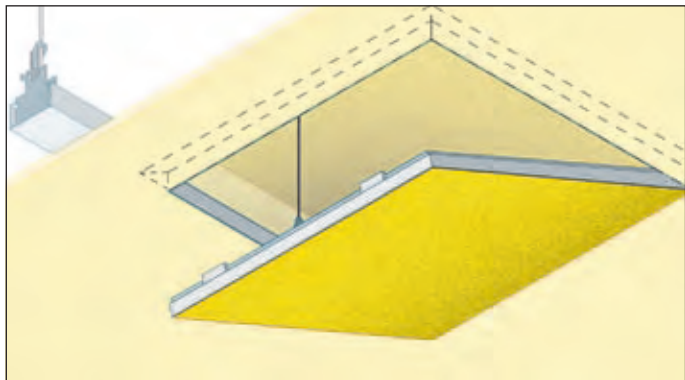

SCHEDA TECNICA	
Resistenza al fuoco	REI 120
Dimensioni	AxB: 200x200 mm, 300x300 mm, 400x400 mm, 500x500 mm, 600x600 mm. C: 13 mm D: 26 mm E: 40 mm

Utilizzo: portello d'ispezione per controsoffitto REI 120

Descrizione: la BOTOLA D'ISPEZIONE PER CONTROSOFFITTO "GB-REI 120" è un portello per l'ispezione delle reti impiantistiche certificato per l'utilizzo in controsoffitti.

È costituita da profili in alluminio con lastra FIREGUARD® 13, spessore 12,7 mm e da due chiusure a scatto. I due telai della botola di ispezione sono composti da quattro profili solidamente saldati l'uno all'altro mediante un procedimento speciale. A partire dalla misura 300x300 mm la botola viene fornita con un cavetto di sicurezza da riagganciare dopo ogni apertura dello sportello in modo da evitare incidenti. Tra il telaio e lo sportello viene lasciata una fuga di 1,5 mm. Le chiusure a scatto, invisibili, aprono con una semplice pressione la botola d'ispezione.

Applicazione: Controsoffitti pag. 159

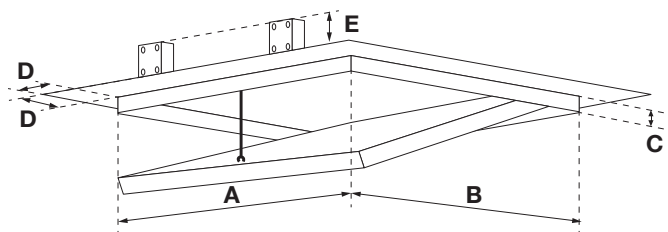

BOTOLA D'ISPEZIONE "GB-REI 180" PER CONTROSOFFITTO REI 180

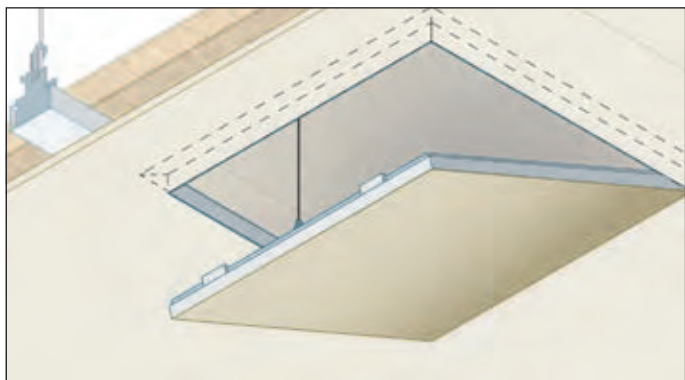

SCHEDA TECNICA	
Resistenza al fuoco	REI 180
Dimensioni	AxB: 200x200 mm, 300x300 mm, 400x400 mm, 500x500 mm, 600x600 mm. C: 13 mm D: 26 mm E: 40 mm

Utilizzo: portello d'ispezione per controsoffitto REI 180

Descrizione: la BOTOLA D'ISPEZIONE PER CONTROSOFFITTO "GB-REI 180" è un portello per l'ispezione delle reti impiantistiche certificato per l'utilizzo in controsoffitti.

È costituita da profili in alluminio con lastra NAPER S 12 spessore 12 mm e da due chiusure a scatto. I due telai della botola di ispezione sono composti da quattro profili solidamente saldati l'uno all'altro mediante un procedimento speciale. A partire dalla misura 300x300 la botola viene fornita con un cavetto di sicurezza da riagganciare dopo ogni apertura dello sportello in modo da evitare incidenti. Tra il telaio e lo sportello viene lasciata una fuga di 1,5 mm. Le chiusure a scatto, invisibili, aprono con una semplice pressione la botola d'ispezione.

Applicazione: Controsoffitti pag. 160

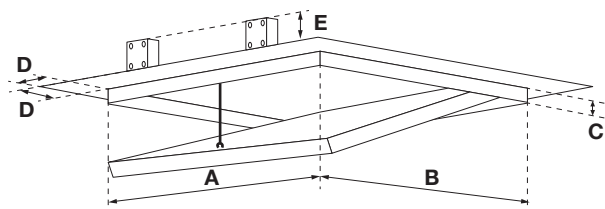



BOTOLA D'ISPEZIONE "GB-EI 60" PER CONTROSOFFITTO A MEMBRANA EI 60

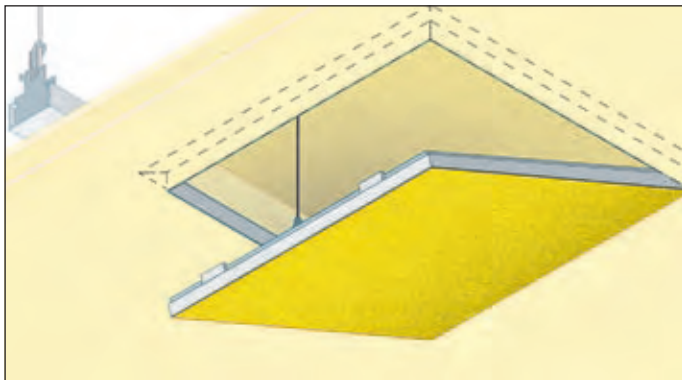

Utilizzo: portello d'ispezione per controsoffitto a membrana EI 60

Descrizione: la BOTOLA D'ISPEZIONE PER CONTROSOFFITTO A MEMBRANA "GB-EI 60" è un portello per l'ispezione delle reti impiantistiche certificato per l'utilizzo in controsoffitti a membrana. È costituita da profili in alluminio con lastra FIREGUARD® 13, spessore 12,7 mm e da due chiusure a scatto. I due telai della botola di ispezione sono composti da quattro profili solidamente saldati l'uno all'altro mediante un procedimento speciale. A partire dalla misura 300x300 la botola viene fornita con un cavetto di sicurezza da riagganciare dopo ogni apertura dello sportello in modo da evitare incidenti. Tra il telaio e lo sportello viene lasciata una fuga di 1,5 mm. Le chiusure a scatto, invisibili, aprono con una semplice pressione la botola d'ispezione.

Applicazione: Controsoffitti a membrana pag. 157

SCHEMA TECNICA	
Resistenza al fuoco	EI 60
Dimensioni	Ax B: 200x200 mm, 300x300 mm, 400x400 mm, 500x500 mm, 600x600 mm. C: 13 mm D: 26 mm E: 40 mm

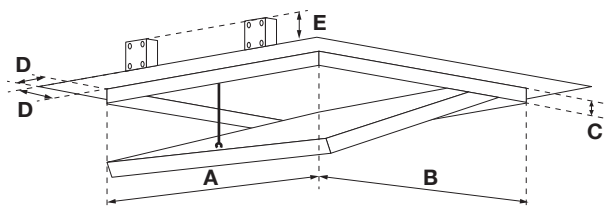

BOTOLA D'ISPEZIONE "GB-EI 120" PER CONTROSOFFITTO A MEMBRANA EI 120

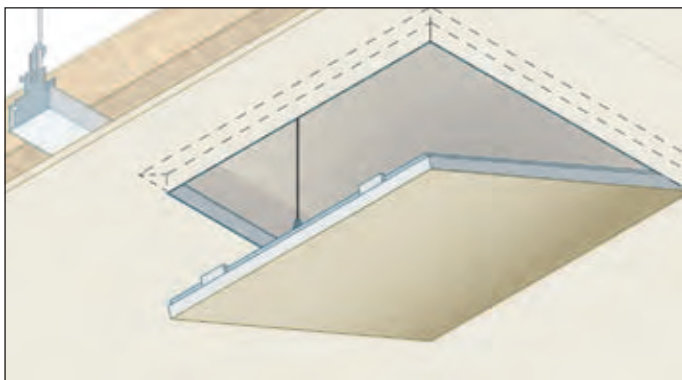

Utilizzo: portello d'ispezione per controsoffitto a membrana EI 120

Descrizione: la BOTOLA D'ISPEZIONE PER CONTROSOFFITTO A MEMBRANA "GB-EI 120" è un portello per l'ispezione delle reti impiantistiche certificato per l'utilizzo in controsoffitti a membrana. È costituita da profili in alluminio con lastra NAPER S 12 spessore 12 mm e da due chiusure a scatto. I due telai della botola di ispezione sono composti da quattro profili solidamente saldati l'uno all'altro mediante un procedimento speciale. A partire dalla misura 300x300 la botola viene fornita con un cavetto di sicurezza da riagganciare dopo ogni apertura dello sportello in modo da evitare incidenti. Tra il telaio e lo sportello viene lasciata una fuga di 1,5 mm. Le chiusure a scatto, invisibili, aprono con una semplice pressione la botola d'ispezione.

Applicazione: Controsoffitti a membrana pag. 158

SCHEMA TECNICA	
Resistenza al fuoco	EI 120
Dimensioni	Ax B: 200x200 mm, 300x300 mm, 400x400 mm, 500x500 mm, 600x600 mm. C: 13 mm D: 26 mm E: 40 mm

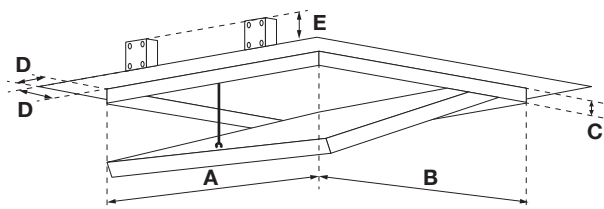



PROTEZIONE PER PLAFONIERE / FARETTI "GB-LIGHT"

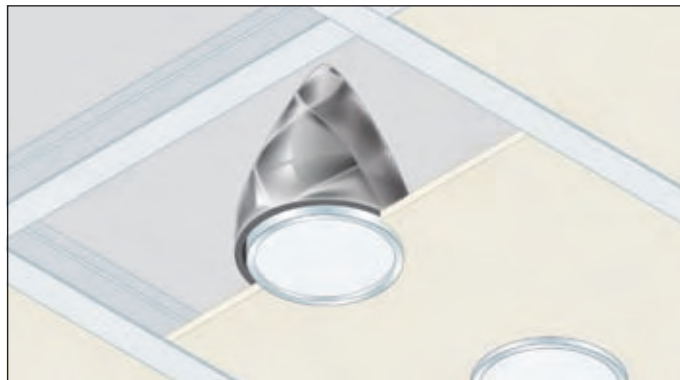
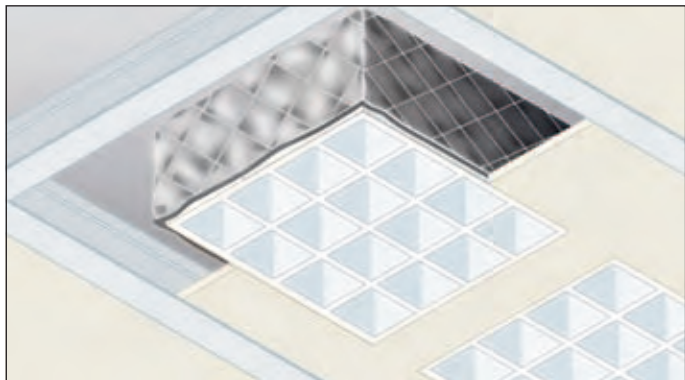

Utilizzo: protezione di plafoniere e faretti

Descrizione: la PROTEZIONE PER PLAFONIERE "GB-LIGHT" è una protezione appositamente studiata per rendere possibile l'inserimento di punti di illuminazione (faretti o plafoniere) su controsoffitti REI, garantendone la resistenza al fuoco che altrimenti risulterebbe compromessa. Si compone di un materassino preassemblato in tessuto incombustibile trattato con un prodotto ritardante di fiamma.

Consente di ottenere controsoffitti resistenti al fuoco anche in presenza di corpi illuminanti incassati. Indicato per l'uso su controsoffitti resistenti al fuoco con esclusione dei controsoffitti a membrana.

Applicazione: Controsoffitti pag. 162

SCHEDA TECNICA	
Resistenza al fuoco	EI 120 controsoffitto in fibra a protezione di solaio in laterocemento.
Dimensioni faretto	d: 150 mm, h: 150 mm (conico) d: 250 mm, h: 150 mm (conico) 300x300x250 mm
Dimensioni plafoniera	600x600x150 mm 600x1200x150 mm

PROTEZIONE PER DIFFUSORI ARIA "GB-AIR"

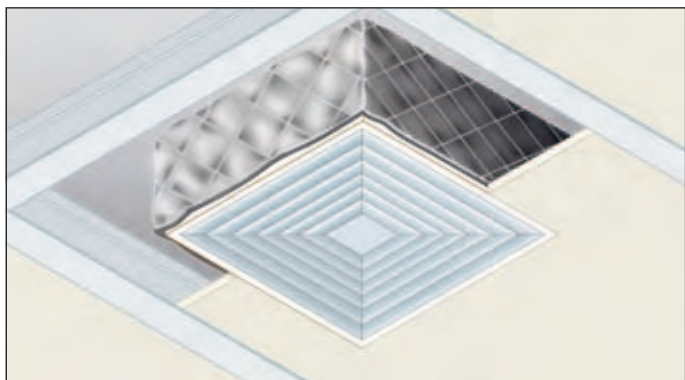

Utilizzo: protezione di diffusori aria

Descrizione: la PROTEZIONE PER DIFFUSORI ARIA "GB-AIR" è una protezione appositamente studiata per rendere possibile l'inserimento di punti di ventilazione e aspirazione su controsoffitti REI, garantendone la resistenza al fuoco che altrimenti ne risulterebbe compromessa.

Risulta particolarmente indicata per la protezione dei diffusori d'aria da incasso installati su controsoffitti resistenti al fuoco con esclusione dei controsoffitti a membrana. Migliora l'isolamento termico e acustico del controsoffitto, non necessita di manutenzione ed è facile da rimuovere e reinstallare durante gli interventi di manutenzione.

La PROTEZIONE PER DIFFUSORI ARIA "GB-AIR" è dimensionata in modo da coprire una vasta gamma di anemostati presenti sul mercato.

SCHEDA TECNICA	
Resistenza al fuoco	EI 120 controsoffitto in fibra a protezione di solaio in laterocemento.
Dimens. 600 x 600 x 150 mm	per tubazioni Ø 160 mm, per tubazioni Ø 200 mm, per tubazioni Ø 250 mm, per tubazioni Ø 315 mm,

È costituita da un materassino in lana minerale contenuto tra due strati di tessuto di vetro. La parte esterna è alluminizzata, quella interna trattata con una speciale vernice intumescente. Per la protezione della tubazione flessibile spiralata di adduzione/aspirazione, viene fornito un apposito collare da applicare in opera, fissandolo con una semplice fascetta metallica. Il prodotto è flessibile e progettato per adattarsi a tutte le tipologie di diffusore.

La PROTEZIONE PER DIFFUSORI ARIA "GB-AIR" consente una progettazione non condizionata dal vincolo di integrità nei confronti della resistenza al fuoco di un controsoffitto sul quale sono stati inseriti dei punti di ventilazione.

Il peso ridotto e la flessibilità del prodotto ne facilitano l'installazione senza sovraccaricare la struttura del controsoffitto.

Applicazione: Controsoffitti pag. 163



PROTEZIONE PER PLAFONIERE "GB-LIGHT-S"

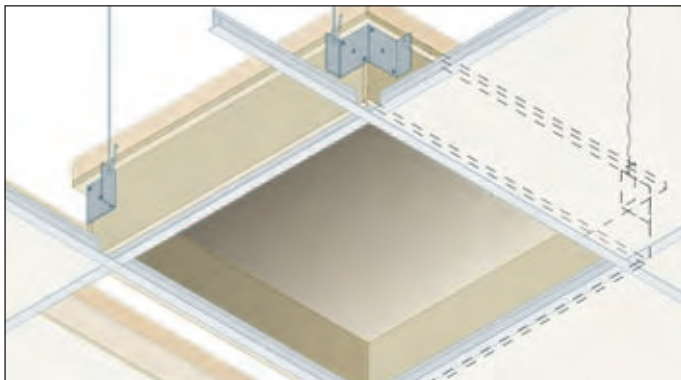

Utilizzo: protezione di plafoniere

Descrizione: la PROTEZIONE PER PLAFONIERE "GB-LIGHT-S" è una protezione appositamente studiata per rendere possibile l'inserimento di punti di illuminazione (plafoniere) su controsoffitti REI, garantendone la resistenza al fuoco che altrimenti risulterebbe compromessa.

Si compone di una scatolatura in lastre NAPER S 8, spessore 8 mm, ed uno strato in lana di roccia spessore 40 mm, densità 60 Kg/m³. Consente di ottenere controsoffitti resistenti al fuoco anche in presenza di corpi illuminanti incassati. Indicato per l'uso su controsoffitti resistenti al fuoco con esclusione dei controsoffitti a membrana.

Applicazione: Controsoffitti pag. 161

SCHEMA TECNICA

Resistenza al fuoco

EI 180

- soletta in c. a. sp. 100 mm e travi metalliche
- tegoli in c.a. o c.a.p. con soletta sp. 100 mm
- getto in c. a. sp. 100 mm, lamiera grecata e travi metalliche
- laterocemento sp. 160 mm

EI 120

- solaio con travi in legno, tavolato e soletta in c.a. spessore 100 mm

Dimensioni

600x600x150 mm

